

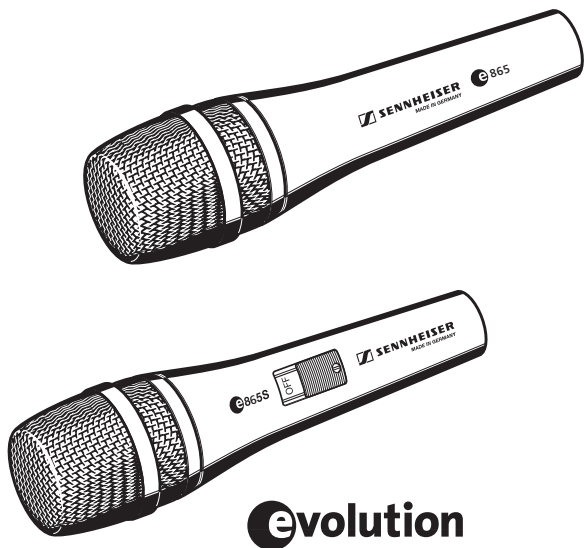



Bedienungsanleitung
Instructions for use
Руководство по
эксплуатации



Deutsch

English

Руский

☉865 / ☉865 S

Das ☉865 ist ein professionelles dauerpolarisiertes Kondensator-Gesangsmikrofon, das in punkto Qualität und Klang neue Maßstäbe setzt. Sein weiter Dynamikumfang und der ausgeprägte Frequenzgang sorgen für ausgezeichnete Signalqualität mit Durchsetzungsvermögen und hoher Verzerrungsfreiheit. Der weite Höhenbereich und die Supernierencharakteristik gewährleisten höchste Lautstärken ohne Rückkopplung.

Das robuste Metallgehäuse schützt das Mikrofon wirkungsvoll im rauen Touralltag.

Durch die unkomplizierte Phantomspeisung ist es besonders für den Anschluss und Betrieb an professionellen Anlagen geeignet.

Die Variante ☉865 S verfügt über einen geräuscharmen An-/Aus-Schalter.

Merkmale

- Robustes Metallgehäuse
- Präsenzhebung sorgt für klaren, durchsetzungsstarken Sound
- Extreme Rückkopplungsdämpfung
- Sehr gute Körperschalldämpfung
- Verzerrungsfreie Übertragung auch bei höchstem Schalldruck

Lieferumfang

- Mikrofon 865
- Mikrofonklammer MZQ 800
- Tasche
- Bedienungsanleitung
- Garantiekarte

Ein- Ausschalten (nur 865 S)

Mit der Schraube stellen Sie den Schalter in der ON-Stellung fest.

Anschlussbelegung XLR-3

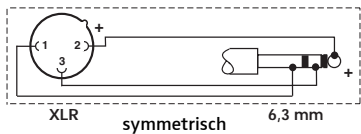
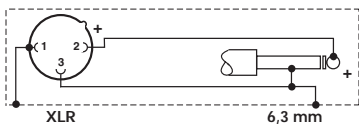
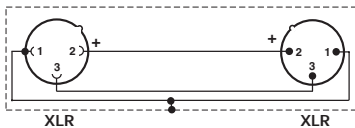
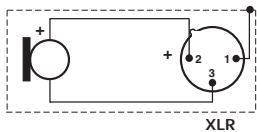

Einsprachekorb abdrehen

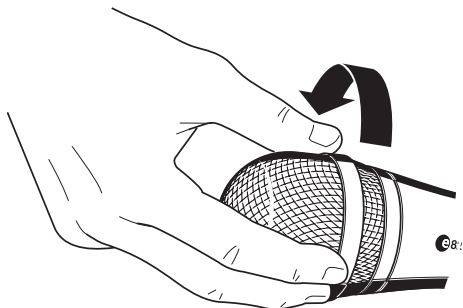

Mikrofon platzieren

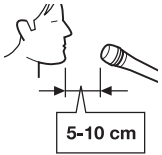
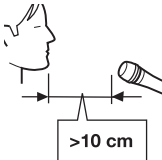
Positionierung	Klangresultat	Kommentar
	<p>viel Nahbesprechungseffekt (viel Bass/Grundton)</p> <p>druckvoller, direkter Sound</p>	<p>sehr geringes Übersprechen von anderen Schallquellen</p>
	<p>weniger Nahbesprechungseffekt (weniger Bass/Grundton)</p> <p>mehr Raumanteil, natürlicher, ausgewogener Sound</p>	<p>mehr Übersprechen von anderen Schallquellen</p>
	<p>kaum Nahbesprechungseffekt (wenig Bass/Grundton)</p> <p>viel Raumanteil, indirekter Sound</p>	<p>viel Übersprechen von anderen Schallquellen</p>

Beim Auftreten von Zischlauten kann eine Ausrichtung nicht direkt auf den Mund sondern etwas seitlich Abhilfe bringen. Monitorlautsprecher sollten sich zur Vermeidung von Rückkopplungen im Winkelbereich der maximalen Auslöschung des Mikrofons befinden.

Um Störungen durch Übersprechen von benachbarten Schallquellen zu vermeiden, versuchen Sie, das Mikrofon so zu halten, dass die Störschallquelle im Winkelbereich der größten Auslöschung des Mikrofons liegt (ca. 135°; vgl. Polardiagramm).

Polardiagramm

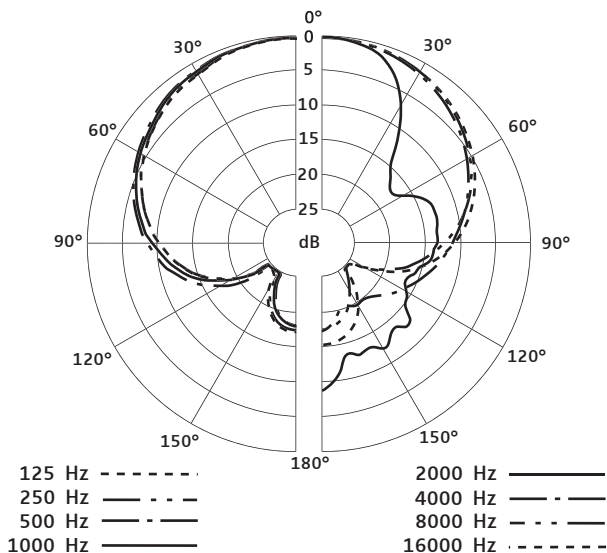

Frequenzgang

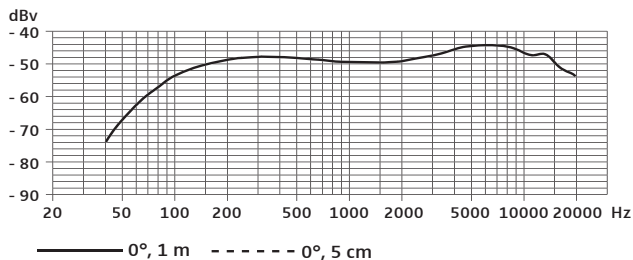

Technische Daten

Wandlerprinzip	dauerpolarisiertes Kondensatormikrofon
Übertragungsbereich	40.....20.000 Hz
Richtcharakteristik	Superniere
Freifeld-Leerlauf- Übertragungsfaktor (1 kHz)	3 mV/Pa
Nennimpedanz	200 Ω (symmetrisch) 100 Ω (asymmetrisch)
Min. Abschlussimpedanz	1 K Ω
Grenzschalldruckpegel bei 1 kHz	150 dB/SPL
Phantomspeisung	12 – 52 V / 3 mA
Stecker	XLR-3
Temperaturbereich	0°C bis +40°C
Gewicht	311 g
Maße	Ø 47 x L 193 mm

Übersicht Mikrofonanwendungen

Anwendung	Modell										
	e602	e604	e606	e608	e614	e815	e825	e835	e840	e845	e865
Gesang						x	x	x	x	x	x
Chor					x						
Studio, akustische Instrumente					x						
Orchester					x						
Blechbläser / Saxophon	x	x		x							
Akustische Gitarre					x						
Akustischer Bass					x						
Gitarrenverstärker			x								
Bassverstärker	x										
Leslie	x	x	x								
Piano, Flügel					x						
Kick Drum	x										
Snare Drum		x	x	x							
Hänge-Tom		x	x	x							
Stand-Tom	x	x	x								
Congas		x	x	x							
Becken					x						
Percussion		x	x	x	x						
Overhead					x						

Herstellererklärungen

Garantie

2 Jahre

Konformitätserklärung



Sennheiser electronic GmbH & Co. KG erklären, dass dieses Gerät die anwendbaren CE-Normen und Vorschriften erfüllt.

Vor Inbetriebnahme sind die jeweiligen länderspezifischen Vorschriften zu beachten.

WEEE-Erklärung



Bitte entsorgen Sie dieses Gerät am Ende seiner Nutzungsdauer bei Ihrer örtlichen kommunalen Sammelstelle oder im Recycling Center.

☉865 / ☉865 S

The ☉865 is a fully professional vocal microphone utilising the very best in condenser microphone technology to achieve new standards of quality and sound. An extended dynamic range and a super-smooth frequency response deliver an outstanding signal quality with excellent vocal projection and the lowest possible distortion. The extended high-frequency response combined with the super-cardioid pick-up pattern enables the ☉865 to handle the highest vocal levels without feedback.

The rugged metal construction protects the microphone in the most rigorous conditions.

Due to its phantom powering capability, the ☉865 is especially suitable for use with professional systems.

The ☉865 S variant features a silent ON/OFF switch.

Features

- Rugged metal body
- Extended dynamic response with pronounced presence and vocal “punch”
- Excellent feedback rejection
- Very good suppression of handling noise
- Very high sound pressure handling capability

Delivery includes

- 865 microphone
- MZQ 800 microphone clamp
- Pouch
- Instructions for use
- Warranty Certificate

ON/OFF switch (856 S only)

Use the screw to lock the switch in the ON position. With the switch set in the ON position, gently turn the screw head 90° to lock the switch in position.

Pin assignment of XLR-3 connector

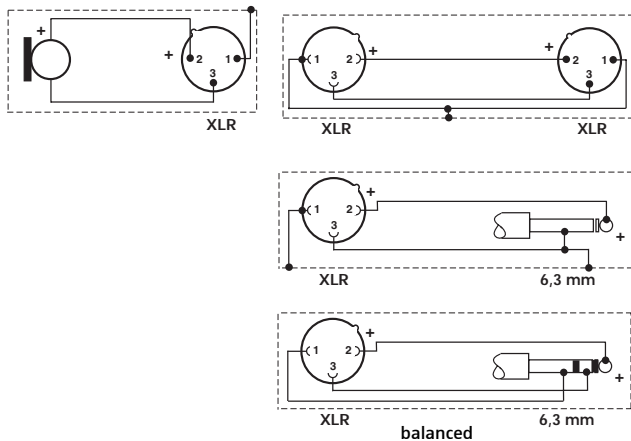

Removing the sound inlet basket

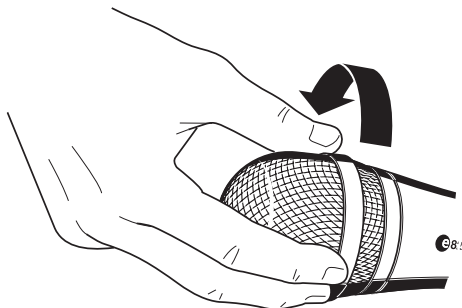

Positioning the microphone

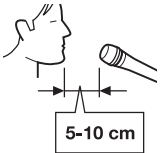
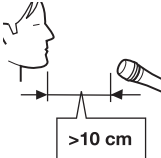
Position	Resulting sound	Commentary
	High proximity effect (much bass/ fundamental) Powerful, direct sound	Very little crosstalk from other sound sources
	Less proximity effect (less bass/ fundamental) Some room ambience, natural, balanced sound	More crosstalk from other sound sources
	Very little proximity effect (little bass/ fundamental) More room ambience, indirect sound	Much crosstalk from other sound sources

If sibilance or “popping” occurs, position the microphone not directly in front of the mouth but slightly to the side. In order to prevent feedback, position monitor loudspeakers so that they are located in the angle area of the highest cancellation of the microphone.

In order to prevent interference due to crosstalk between adjacent sound sources, try to position the microphone so that the interfering sound source is located in the angle area of the highest cancellation of the microphone (approx. 135° ; see polar diagram).

Polar diagram

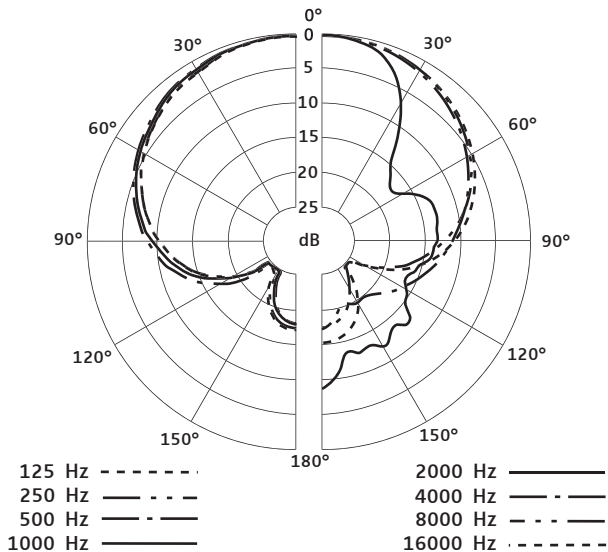

Frequency response curve

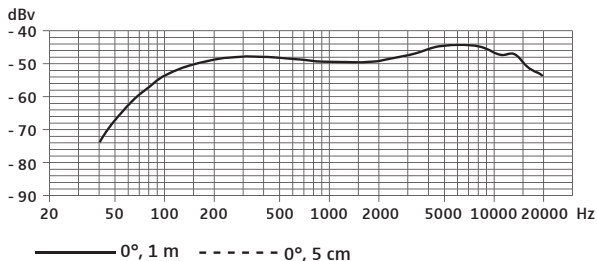

Specifications

Transducer principle	pre-polarised condenser microphone
Frequency response	40.....20.000 Hz
Pick-up pattern	super-cardioid
Sensitivity (free field, no load at 1 kHz)	3 mV/Pa
Nominal impedance	200 Ω (balanced) 100 Ω (unbalanced)
Min. terminating impedance	1 k Ω
Max. sound pressure level at 1 kHz	150 dB/SPL
Phantom powering	12–52 V / 3 mA
Connector	XLR-3
Operating temperature	0°C to +40°C
Weight	311 g
Dimensions	\varnothing 47 x L 193 mm

Overview of microphone applications

Application	Variant										
	e602	e604	e606	e608	e614	e815	e825	e835	e840	e845	e865
Vocals						x	x	x	x	x	x
Choirs					x						
Studio, acoustic instruments					x						
Orchestra					x						
Brass / Saxophone	x	x		x							
Acoustic guitar					x						
Acoustic bass					x						
Guitar amplifiers			x								
Bass amplifiers	x										
Leslie	x	x	x								
Piano, grand piano					x						
Kick drums	x										
Snare drums		x	x	x							
Rack toms		x	x	x							
Floor toms	x	x	x								
Congas		x	x	x							
Cymbals					x						
Percussion		x	x	x	x						
Overheads					x						

Manufacturer declarations

Warranty

2 years

Approval



Sennheiser electronic GmbH & Co. KG declare that this device is in compliance with the applicable CE standards and regulations.

Before putting the device into operation, please observe the respective country-specific regulations!

WEEE Declaration



Please dispose of this product at the end of its operational lifetime by bringing it to your local collection point or recycling centre for such equipment.



☉865 / ☉865 S

☉865 -это профессиональный вокальный микрофон, устанавливающий новые стандарты качества, благодаря применению конденсаторной технологии преобразования звука. Исключительное качество воспроизведения вокала с минимальными искажениями обеспечиваются за счет расширенного динамического диапазона и равномерной АЧХ. Расширенная отдача по ВЧ в сочетании с суперкардиоидной диаграммой направленности позволяет ☉865 воспроизводить громкие звуки без возникновения обратной связи.

Прочный металлический корпус обеспечивает защиту микрофона в сложных рабочих условиях.

Благодаря применению фантомного питания микрофон совместим с любыми профессиональными системами.

Модель ☉865 S оборудована бесшумным выключателем.

Особенности:

- прочный металлический корпус
- расширенный динамический диапазон с четко выраженным «эффектом присутствия» и «голосистостью»
- превосходное подавление обратной связи
- эффективное подавление механических помех
- способность работать с очень высокими уровнями звукового давления

Комплект поставки

- Микрофон **865**
- Микрофонный держатель MZQ 800
- Сумка
- Руководство по эксплуатации
- Гарантийный сертификат

Включение и выключение (только **865 S)**

При помощи винта зафиксируйте переключатель в положении ON.

Назначение контактов разъёма XLR-3

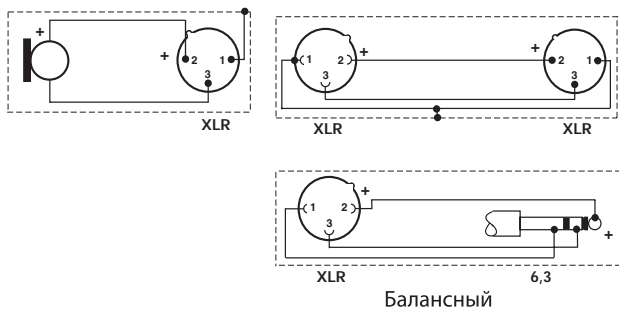

Снятие защитной сетки микрофонного капсюля

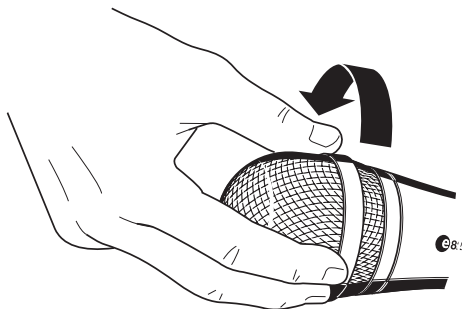

Расположение микрофона

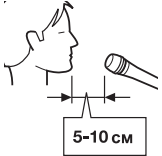
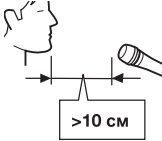
Положение	Получающийся звук	Комментарий
	высокий эффект близости голоса (больше басов / основных гармоник) мощный, прямой звук	очень малая интерференция с другими источниками звука
	меньший эффект близости (меньше басов / основных гармоник) ощущение пространства, естественный, ровный звук	большая интерференция с другими источ- никами звука
	отсутствие эффекта близости (мало басов / основных гармоник) большая пространственность, непрямой звук	наибольшая интерференция с другими источниками звука

При появлении шипящих и взрывных звуков искажения можно устранить, отвернув микрофон немного в сторону от рта исполнителя. Чтобы избежать возникновения обратной связи, мониторные громкоговорители должны находиться в зоне максимальной невосприимчивости микрофона к боковым звукам.

Во избежание интерференции с соседними источниками звука, попробуйте расположить микрофон таким образом, чтобы создающий помехи источник звука находился в зоне угла минимальной восприимчивости (примерно 135° ; см. диаграмму направленности).

Диаграмма направленности



График АЧХ



Технические характеристики

Принцип преобразователя	конденсаторный микрофон с предварительной поляризацией
Диапазон воспроизводимых частот	40....20 000 Гц
Направленность	суперкардиоида
Чувствительность в свободном поле, без нагрузки на 1 кГц	3 мВ/Па
Номинальное полное сопротивление	200 Ω (симметричное подключение) 100 Ω (несимметричное подключение)
Мин. сопротивление нагрузки	1 к Ω
Максимальный уровень звукового давления на 1 кГц	150 дБ/SPL
Фантомное питание	12 – 52 В / 3 мА
Разъём	XLR-3
Диапазон рабочих температур	от 0 $^{\circ}$ C до +40 $^{\circ}$ C
Вес	311 г
Размеры	Ø 47, длина 193 мм

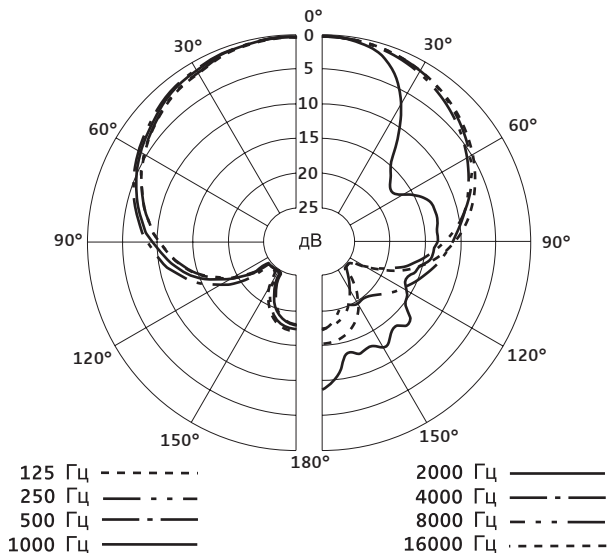
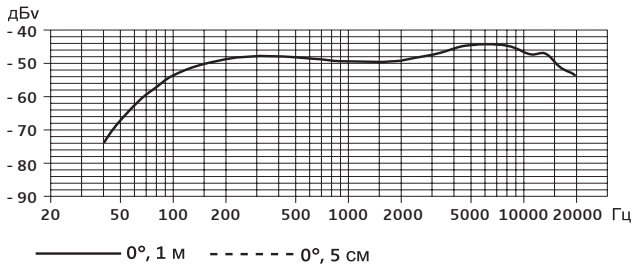
Область применения микрофона

Применение	Модель										
	e602	e604	e606	e608	e614	e815	e825	e835	e840	e845	e865
Вокал						x	x	x	x	x	x
Хор					x						
Студия, акустические инструменты					x						
Оркестр					x						
Духовые медные инструменты / саксофон	x	x		x							
Акустическая гитара					x						
Контрабас					x						
Гитарный усилитель			x								
Басовый усилитель	x										
Лесли	x	x	x								
Фортепиано, рояль					x						
Большой барабан	x										
Малый барабан		x	x	x							
Том на стойке		x	x	x							
Напольный том	x	x	x								
Конги		x	x	x							
Тарелки					x						
Перкуссия		x	x	x	x						
В верхней позиции (overhead)					x						

Декларации производителя

Гарантия

2 года

Заявление о соответствии



Sennheiser electronic GmbH & Co. KG заявляет, что этот прибор соответствует требованиям применяемых стандартов и предписаний CE.



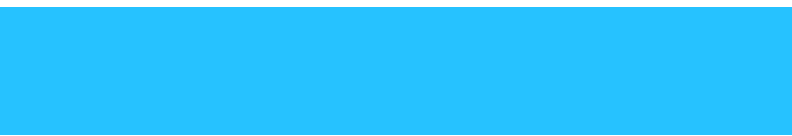

Sennheiser electronic GmbH & Co. KG
30900 Wedemark, Germany
Phone +49 (5130) 600 0
Fax +49 (5130) 600 300
www.sennheiser.com